

**INSTALLATION MANUAL AND
INSTRUCTIONS FOR USE.**

**MANUAL DE INSTALACIÓN E
INSTRUCCIONES DE USO.**

**MANUAL DE INSTALAÇÃO E
INSTRUÇÕES DE USO.**

**INSTALLATIONSANLEITUNG
UND GEBRAUCHSANLEITUNG.**

**MANUEL D'INSTALLATION
ET MODE D'EMPLOI.**

**MANUALE DI INSTALLAZIONE
E ISTRUZIONI PER L'USO.**



Índice / Índice / Index / Indice

Control/Controlle/Contrôleur/Controller/Controllore	3
Español	4
Português	9
English	14
Français	19
Deutsch	24
Italiano	29
Instalación/Colocação/Installation/Installation	35

Control / Controlle / Contrôleur / Controller / Controllore

- 1 LED "Boost" y "Temporizador".
LED "Boost" e "Timer".
"Boost" and "Timer" LED.
LED "Boost" et "Timer".
"Boost"- und „Timer“-LEDs.
LED "Boost" e "Timer".
- 2 Ruleta de ajuste (rango 0% - 100%).
Botão de ajuste (intervalo de 0% - 100%).
Adjustment knob (range 0% - 100%).
Molette de réglage (plage 0% - 100%).
Einstellrad (Bereich 0% - 100%).
Rotellina di regolazione (range 0% - 100%).
- 3 Botón retroiluminado "On/Stand-by".
Botão retroiluminado "On / Stand-by".
Backlit button "On / Stand-by".
Bouton rétroéclairé «On / Stand-by».
Hintergrundbeleuchtete „Ein/Stand-by“-Taste.
Pulsante "On/Stand-by" retroilluminato.
- 4 Botón para Modos "Boost 2h" y "Temporizador".
Botão para os modos "Boost 2h" e "Timer".
Button for "Boost 2h" and "Timer" Modes.
Bouton pour les modes « Boost 2h » et « Timer ».
Taste für die Modi „Boost 2h“ und „Timer“.
Pulsante per le modalità «Boost 2h» e «Timer».
- 5 Sonda: Evita superar un umbral máximo de 37°C.
Sensor externo: Evite exceder um limite máximo de 37°C.
External sensor: Avoid exceeding a maximum threshold of 37°C.
Sonde : Eviter de dépasser un seuil maximum de 37°C.
Sonde: Vermeiden Sie eine Überschreitung des maximalen Grenzwerts von 37 °C.
Sonda: Evitare di superare una soglia massima di 37°C.



A. Introducción

Siguiendo las indicaciones de este manual de instrucciones, le garantizamos un correcto funcionamiento, para que pueda disfrutar del producto que ha adquirido durante muchos años. Léalo detalladamente antes de utilizar el secatoallas y guárdelo en un lugar seguro, le será de utilidad para cualquier consulta.

MUY IMPORTANTE

- Lea el manual de instalación y uso antes de montar y manejar el equipo.
- Observe con detenimiento las advertencias.
- Instale el equipo en un lugar donde pueda circular el aire.
- Es aconsejable que sea montado por personal cualificado



• **ADVERTENCIA ¡RIESGO DE DESCARGA ELÉCTRICA!**

Desconecte la alimentación antes de continuar con la instalación.

- Preste atención a la presente hoja de instrucciones y lea cuidadosamente antes de usar el dispositivo.
- El presente dispositivo ha sido diseñado para uso exclusivo de toallero.
- El control está diseñado para calentar el líquido contenido dentro del secatoallas a través de una resistencia. Cualquier otro uso está prohibido.
- No utilice el toallero para el secado de prendas de composición sintética o acrílica. Este aparato es sólo para el secado de textiles lavados en agua. Debe comprobar antes de colocar toallas u otro tipo de prenda, que esta es capaz de soportar altas temperaturas.
- En el toallero se pueden alcanzar hasta 95 °C de temperatura siempre que haya toallas cubriendo algún tubo.
- Cuando utilice el toallero para el secado de toallas, procure no colocar más de 2 para el caso de los toalleros cuyas potencias estén comprendidas entre 300-450W ni más de 4 en el caso de toalleros de cuyas potencias estén comprendidas entre 500-1200W y que éstas no estén superpuestas, es decir, una encima de otra.
- Antes de usar, asegúrese cuidadosamente de que el voltaje de línea sea el mismo que el especificado para el dispositivo (consulte las especificaciones técnicas).
- Solo use elementos de calefacción compatibles con el tipo de seca toallas usado.
- En caso de daños en el cable de la fuente de alimentación, apague el dispositivo y no lo manipule. Los cables de alimentación dañados

pueden ser reemplazados exclusivamente por el fabricante o por un centro de servicio autorizado.

- Almacene y transporte el elemento calefactor exclusivamente en el embalaje protector.
- La sustitución del elemento calefactor puede ser realizada exclusivamente por el fabricante del producto.
- Los niños menores de 8 años y las personas con capacidades físicas, sensoriales o mentales reducidas pueden usar el dispositivo solo bajo supervisión. Los niños no deberían jugar con el dispositivo.
- Desconecte la fuente de alimentación antes de limpiar o realizar el mantenimiento del producto.
- La limpieza y el mantenimiento destinados a ser llevados a cabo por el usuario no deben ser realizados por niños sin supervisión.
- Para la limpieza y el mantenimiento del toallero, nunca debe usar productos de limpieza química, será suficiente usar un paño seco o, en caso de manchas, un paño humedecido con agua.
- No debe usar el producto antes de que se instale completa y correctamente.
- Con el fin de evitar un peligro para niños muy jóvenes, este aparato debería instalarse de manera que el rail calentado más bajo esté al menos 600mm por encima del suelo.
- Cualquier trabajo de reparación debe ser realizado por un centro de servicio autorizado.
- El incumplimiento de las reglas anteriores podría comprometer la seguridad del sistema y anular la garantía.
- La manipulación de cualquier elemento del equipo supondrá la anulación de la garantía.
- Cualquier problema que deribe de un mal uso del equipo supondrá la anulación de la garantía.

B. Reciclaje



Este producto no puede tratarse como residuo doméstico normal. Tiene que ser recogido y dispuesto en lugares previstos para él.

El objeto del reciclaje es preservar el medio ambiente y reducir el consumo de los recursos naturales.

Este símbolo indica la obligación de llevar el producto un sitio de recogida de residuos adecuado, con el fin de que sea acorde a las directivas 2012/19/UE.

C. Guía de instalación

- Asegúrese de que el toallero no tiene fugas.
- El toallero debe colocarse siempre con el control en la parte inferior.
- El toallero no se colocará directamente encima de un enchufe eléctrico.
- Evitar chorros de agua golpeando el equipo.
- Asegúrese de que la tensión de la red es la misma que se indica en la especificación técnica.
- Cuando se instala en una habitación con bañera o ducha, respetar las “zonas de protección” indicadas en el RBT (en Reino Unido según las directivas de cables de la IEE). Además, debe respetar todos los directivas de seguridad local.
- El dispositivo debe estar protegido por un disyuntor diferencial de 30mA.
- Para modelos que no lleven enchufe es necesario instalar un interruptor omnipolar adecuado para garantizar la desconexión completa en caso de necesidad.
- ¡ADVERTENCIA! No gire el dispositivo.
- No tape el control del equipo con ninguna toalla.
- Conecte el cable de alimentación.

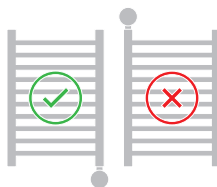

D. Fijación a pared

Consultar esquema en la última página de este manual.

- Retirar las tapas protectoras de los extremos.
- Coloque el toallero eléctrico contra la pared en la posición deseada.
- Con ayuda de un lápiz, marque alrededor de los tubos de soporte su posición en la pared. Asegúrese de que no hay cableado en la pared donde va a perforar.
- Con la ayuda de un taladro y broca adecuados, perforo los agujeros en la baldosa/pared a la profundidad requerida.
- Importante: los agujeros deben perforarse correctamente alineados y adecuados al diámetro del taco y la longitud de los tornillos de anclaje a la pared.
- Insertar los tacos de fijación en los agujeros ayudándose de un destornillador. Repita el procedimiento por cada soporte de fijación del toallero eléctrico.
- Monte el toallero eléctrico una vez haya fijado los tacos en el lugar deseado, seguidamente, apriete los soportes con los tornillos de anclaje.

E. Especificaciones técnicas

Suministro de voltaje	230VAC - 50Hz
Grado IP	IP44
Rango seleccionable	0% / 100%
Marcado de conformidad	CE
Temperatura de funcionamiento	-10°C / +40°C

F. Funciones

Modo “Confort”

El termostato gestiona la activación de la resistencia de calentamiento en porcentaje de tiempo entre 0% y 100% (MAX) girando la ruleta.

Modo “Boost”

En el modo “Boost” el elemento de calentamiento se activa durante un período de 2 horas. Durante este intervalo de tiempo, la resistencia eléctrica calienta la habitación a máxima potencia, independientemente de los ajustes en el modo “Confort”.

Sin embargo, la temperatura se ajusta de forma automática con el fin de no exceder de 37°C. Al final del período de 2 horas, el dispositivo vuelve al modo confort.

Modo “Stand-by”

La resistencia eléctrica no está encendida y el botón ON/Stand-by muestra una luz azul.

Modo “temporizador”

En este modo de funcionamiento se repite cíclicamente cada 12 o 24 horas el modo “Boost”.

G. Uso del control

Al pulsar el botón “On / Stand-by” es posible cambiar entre el modo “Stand-by” y el modo “Confort”.

NOTA: Cuando el dispositivo entra en modo “Stand-by” suena dos veces durante 0.5s. Cuando se activa el dispositivo emite un pitido durante 1 s.



Modo “Confort”: El elemento de calentamiento está encendido (luz roja).



Modo “Stand-by”: El elemento de calentamiento está apagado (luz azul).

Si parpadea rojo/azul, se trata de un error. El elemento de calentamiento está apagado. Contactar con asistencia técnica.



Rotación de la ruleta:

La rotación de la ruleta establece el tiempo de funcionamiento de la resistencia. Una rotación en sentido horario aumenta el valor establecido (max 100%). Una rotación en sentido antihorario disminuye el valor establecido (0%).



Presionamiento del botón:

Presionando el botón seleccionamos el modo deseado.



Modo “Boost” 2 horas (luz roja parpadeante) de 100% de calentamiento continuo. Pulse el botón para activar este modo de funcionamiento (el elemento de calefacción se activará a la máxima potencia durante 2h). Para desactivar este modo de funcionamiento, pulse de nuevo el botón.



Modo Temporizador 24 horas (luz verde parpadeante):

Pulse el botón durante 3 segundos para activar esta función. El sistema de control activa el elemento de calentamiento durante 2 horas independientemente del porcentaje establecido (la temperatura alcanzable máxima es de 37°C), después vuelve al modo “Confort” durante 22 horas (luz verde continua) y a continuación el modo “Boost” se inicia de nuevo durante 2 horas. Esta secuencia se repetirá sin fin.



En este modo “Boost 2h” comienza automáticamente todos los días a la misma hora y después de 22 horas el modo “Boost” se inicia de nuevo durante 2 horas (2h boost encendido, 22h boost apagado).



Modo Temporizador 12 horas (luz ámbar parpadeante):

Pulse el botón durante 5 segundos para activar esta función. El sistema de control activa el elemento de calentamiento durante 2 horas independientemente del porcentaje establecido (la temperatura alcanzable máxima es de 37°C), después vuelve al modo “Confort” (luz ámbar permanente) durante 10 horas y a continuación el modo “Boost” se inicia de nuevo durante 2 horas. Esta secuencia se repetirá sin fin.



En este modo “Boost 2h” comienza automáticamente cada 12 horas (2h boost encendido,

10h boost apagado, 2h boost encendido, 10h boost apagado)

Para salir en cualquier momento de los modos de funcionamiento "Boost", "Timer-12h", "Timer-24", presione el botón de mando o el botón "On / Stand-by".

NOTA. La temperatura alcanzable máxima en el modo "Boost" es de 37°C.

Este toallero tiene un sensor externo: Evita superar un umbral máximo de 37°C.

H. Garantía

En el caso de cualquier incidencia durante el periodo de garantía, póngase en contacto con nuestro Servicio de Asistencia Técnica (contacto indicado en la contraportada de este manual).

La empresa ofrece una garantía técnica según legislación vigente en cada país. El fabricante garantiza que este producto no presenta ningún defecto material, ni de diseño ni de fabricación en el momento de su adquisición.

Si durante el periodo de garantía el equipo no funciona correctamente con un uso normal, el fabricante reparará o sustituirá el producto, según considere oportuno bajo las condiciones que se estipulan a continuación:

- Para que esta garantía sea válida será necesario presentar la factura original o ticket de compra.
- La garantía sólo se aplicará si se presenta el nº de serie y modelo del producto (reflejado en el adhesivo de las características técnicas).

El fabricante se reserva el derecho de rechazar el servicio de garantía cuando esta información haya sido retirada o manipulada tras la compra original del producto.

- Es recomendable conservar el embalaje y protecciones originales para evitar daños en el transporte, si fuese necesario enviar el producto al Servicio de Asistencia Técnica.

La garantía en ningún caso cubre daños del producto producidos por las siguientes causas:

- Uso incorrecto del producto para fines no adecuados o sin respetar las instrucciones del fabricante acerca del uso y mantenimiento del equipo, así como una incorrecta instalación o utilización del producto de forma que incumpla los estándares técnicos de seguridad vigentes.
- Todos los problemas derivados de la instalación o potencia insuficiente (no es suficiente la potencia para calentar la habitación, instalación incorrecta, suministro eléctrico inapropiado, etc.) o daños en el transporte no están cubiertos por esta garantía.
- Reparaciones realizadas por talleres de servicio no autorizados o la apertura del equipo por personas no autorizadas.
- Accidentes imprevistos que se escapan del control del fabricante como rayos, incendios, riadas, desórdenes públicos, etc.
- Las reparaciones o sustituciones que contempla esta garantía, no permiten la extensión ni nuevo comienzo del periodo de la garantía.
- El fabricante se reserva el derecho de decidir si reparar cualquier pieza defectuosa o reemplazar todo el equipo. Las piezas o componentes defectuosos retirados pasarán a ser propiedad del fabricante.
- Esta garantía no afecta a los derechos legales del comprador previstos por la legislación nacional vigente, ni los derechos del comprador contra los del distribuidor o instalador que surjan a partir del contrato de compraventa.
- En ausencia de una legislación nacional vigente aplicable, esta garantía será la única protección del comprador. El fabricante, sus oficinas y distribuidores e instaladores no se responsabilizarán de ningún tipo de daño, tanto fortuitos como accidentales, derivados de infringir cualquier norma implícita relacionada con este producto.
- En el último caso de recurrir a la legislación, ambas partes estarán bajo la jurisdicción de los tribunales de la provincia del fabricante.

A. Introdução

Seguindo as instruções deste manual de instruções, garantimos o funcionamento correto, para que você possa desfrutar do produto que adquiriu há muitos anos. Leia-o atentamente antes de utilizar o toalheiro e guarde-o num local seguro, será útil para qualquer dúvida.

MUITO IMPORTANTE

- Leia o manual de instalação e uso antes de instalar o equipamento.
- Observe atentamente as advertências.
- Instalar o aparelho num lugar onde o ar pode circular.
- É aconselhável ser montada por pessoal qualificado.



• ADVERTÊNCIA RISCO DE CHOQUE ELÉTRICO!

Desligue a energia antes de prosseguir com a instalação.

- Desligue a energia antes de prosseguir com a instalação.
- Preste atenção a esta folha de instruções e leia atentamente antes de usar o dispositivo.
- O presente dispositivo foi projetado para uso exclusivo em seca toalha.
- O controle é projetado para aquecer o líquido contido no toalheiro através de uma resistência. Qualquer outro uso é proibido.
- Não use o toalheiro para secar roupas sintéticas ou acrílicas. Este dispositivo é apenas para secagem de têxteis lavados em água. Você deve verificar antes de colocar toalhas ou outro tipo de roupa, que isso é capaz de suportar altas temperaturas.
- No toalheiro pode atingir temperatura de até 95 ° C se houver toalhas cobrindo algum tubo.
- Ao usar o toalheiro para secar toalhas, tente não colocar mais de 2 no caso de toalheiros cujas potências estejam entre 300-450W ou mais de 4 no caso de toalheiros com potência entre 500-1200W e que eles não estão sobrepostos, isto é, um em cima do outro.
- Antes de usar, certifique-se de que a voltagem da linha é a mesma que a especificada para o dispositivo (consulte as especificações técnicas).
- Utilize apenas elementos de aquecimento compatíveis com o tipo de toalheiro usado.
- Em caso de danos no cabo de alimentação, desligue o dispositivo e não o modifique. Os cabos de alimentação

danificados só podem ser substituídos pelo fabricante ou por um centro de serviço autorizado.

- Armazene e transporte o elemento de aquecimento exclusivamente na embalagem protetora.
- A substituição do elemento de aquecimento só pode ser realizada pelo fabricante do produto.
- Crianças menores de 8 anos de idade e aquelas com capacidades físicas, sensoriais ou mentais reduzidas podem usar o dispositivo somente sob supervisão. As crianças não devem brincar com o dispositivo.
- Desconecte a fonte de alimentação antes de limpar ou fazer manutenção no produto.
- A limpeza e a manutenção destinadas a serem realizadas pelo usuário não devem ser realizadas por crianças sem supervisão.
- Para a limpeza e manutenção do toalheiro, você nunca deve usar produtos de limpeza químicos, bastará usar um pano seco ou, no caso de manchas, um pano umedecido com água.
- Você não deve usar o produto antes de ser instalado completamente e corretamente.
- A fim de evitar risco para crianças muito pequenas, este aparelho deve ser instalado de forma que o trilho aquecido mais baixo esteja pelo menos 600 mm acima do piso
- Qualquer trabalho de reparo deve ser realizado por um centro de serviço autorizado.
- O não cumprimento das regras acima pode comprometer a segurança do sistema e anular a garantia.
- A manipulação de qualquer elemento do equipamento implicará no cancelamento da garantia.
- Qualquer problema decorrente do uso indevido do equipamento anulará a garantia.

B. Reciclagem



Este produto não pode ser tratado como lixo doméstico normal. Tem que ser recolhido e organizado em lugares planejados para ele.

O objetivo da reciclagem é preservar o meio ambiente e reduzir o consumo de recursos naturais.

Este símbolo indica a obrigação de levar o produto a um local adequado de coleta de resíduos, a fim de cumprir as diretrizes 2012/19/UE.

C. Guia de instalação

- Certifique-se de que o toalheiro não vaze.
- O toalheiro deve sempre ser colocado com o controle na parte inferior.
- O toalheiro não será colocado diretamente em cima de uma tomada elétrica.
- Evite jatos de água batendo no equipamento.
- Certifique-se de que a voltagem da rede é a mesma indicada na especificação técnica.
- Ao instalar em uma sala com banheira ou chuveiro, respeite as “zonas de proteção” indicadas na RBT (no Reino Unido, de acordo com as diretrizes do cabo IEE). Além disso, você deve respeitar todas as políticas de segurança locais.
- O dispositivo deve ser protegido por um disjuntor diferencial de 30mA.
- Para modelos que não possuem plugue, é necessário instalar um interruptor onipolar adequado para garantir a desconexão completa, se necessário.
- **ATENÇÃO!** Não gire o dispositivo.
- Não cubra o controle do equipamento com qualquer toalha
- Ligue o cabo de alimentação.

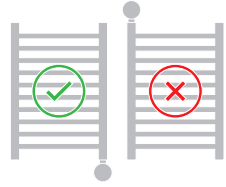

D. Fixação na parede

Veja o diagrama na última página deste manual.

- Remova as capas protetoras das pontas.
- Coloque o toalheiro aquecido contra a parede na posição desejada.
- Usando um lápis, marque sua posição na parede ao redor dos tubos de suporte. Certifique-se de que não haja fiação na parede onde você fará a perfuração.
- Com a ajuda de uma broca e broca adequadas, faça os furos no ladrilho / parede até a profundidade necessária.
- Importante: os furos devem ser perfurados corretamente alinhados e adequados ao diâmetro do plugue e ao comprimento dos parafusos de fixação na parede.
- Insira os plugues de fixação nos orifícios usando uma chave de fenda. Repita o procedimento para cada suporte de fixação do toalheiro aquecido.
- Monte o toalheiro aquecido depois de fixar os plugues no local desejado e, em seguida, aperte os suportes com os parafusos de fixação.

E. Especificações Técnicas

Fornecimento de tensão	230VAC - 50Hz
Grau de IP	IP44
Faixa selecionável	0% / 100%
Marcação de conformidade	CE
Temperatura de operação	-10°C / +40°C

F. Funções

Modo “Conforto”

O termostato gerencia a ativação da resistência de aquecimento em porcentagem de tempo entre 0% e 100% (MAX) girando a roda.

Modo “Boost”

No modo “Boost”, o elemento de aquecimento é ativado por um período de 2 horas. Durante este intervalo de tempo, a resistência elétrica aquece a sala na potência máxima, independentemente das configurações no modo “Conforto”. No entanto, a temperatura é ajustada automaticamente para não exceder 37 °C. No final do período de 2 horas, o dispositivo retorna ao modo de conforto.

Modo “Stand-by”

A resistência elétrica não está acesa e o botão ON / Stand-by exibe uma luz azul.

Modo “Timer”

Neste modo de operação, o modo “Boost” é repetido ciclicamente a cada 12 ou 24 horas.

G. Uso do controle

“On / stand-by”: Ao pressionar o botão “On / Stand-by” é possível alternar entre o modo “Stand-by” e o modo “Conforto”.

NOTA: Quando o dispositivo entra no modo “stand-by”, ele soa duas vezes por 0,5s. Quando ativado, o dispositivo emite um bipe por 1 segundo.



Modo “Comfort”: O elemento de aquecimento está ligado (luz vermelha).



Modo “Stand-by”: o elemento de aquecimento está desligado (luz azul).

Se piscar vermelho / azul, é um erro. O elemento de aquecimento está desligado. Entre em contato com a assistência técnica.

**Rotação do botão:**

A rotação do botão define o tempo de operação do resistor. Uma rotação no sentido horário aumenta o valor definido (máx. 100%). Uma rotação no sentido anti-horário diminui o valor definido (0%).

**Pressionando o botão:**

Pressionar o botão seleciona o modo desejado.

**Modo “Boost” 2 horas (luz vermelha intermitente) de 100% de aquecimento contínuo.**

Pressione o botão para ativar este modo de operação (o elemento de aquecimento será ativado na potência máxima por 2 h). Para desativar este modo de operação, pressione o botão novamente.

**Modo de temporizador de 24 horas (luz verde piscando):**

Pressione o botão por 3 segundos para ativar esta função. O sistema de controle ativa o elemento de aquecimento por 2 horas, independentemente da porcentagem definida (a temperatura máxima alcançável é de 37°C), depois retorna ao modo “Comfort” por 22 horas (luz verde contínua) e, em seguida, o modo “Boost” inicia novamente por 2 horas. Essa sequência se repetirá indefinidamente. Neste modo “Boost 2h” começa automaticamente todos os dias à mesma hora e após 22 horas o modo “Boost” recomeça durante 2 horas (2h boost ligado, 22h boost off).

**Modo Temporizador 12 horas (luz âmbar piscando):**

Pressione o botão por 5 segundos para ativar esta função. O sistema de controle ativa o elemento de aquecimento por 2 horas, independentemente da porcentagem definida (a temperatura máxima alcançável é de 37°C), depois retorna ao modo “Comfort” (luz âmbar permanente) por 10 horas e, em seguida, o modo “Boost” inicia novamente por 2 horas. Essa sequência se repetirá indefinidamente. Neste modo, o “Boost 2h” começa automaticamente a cada 12 horas (2h boost ligado, 10h boost desligado, 2h boost ligado, 10h boost desligado).



Para sair dos modos de operação “Boost”, “Timer-12h”, “Timer-24h” a qualquer momento, pressione o botão de controle ou o botão “On / Stand-by”.

NOTA. A temperatura máxima alcançável no modo “Boost” é de 37°C.

Este toalheiro possui um sensor externo: Evite exceder um limite máximo de 37°C.

H. Garantia

Em caso de qualquer incidente durante o período de garantia, contacte o nosso Serviço de Assistência Técnica (contacto indicado no verso deste manual).

A empresa oferece garantia técnica de acordo com a legislação vigente em cada país. O fabricante garante que este produto não apresenta defeito de material, projeto ou fabricação no momento da compra.

Se durante o período de garantia o equipamento não funcionar corretamente em uso normal, o fabricante irá reparar ou substituir o produto, conforme julgar adequado nas condições estipuladas abaixo:

- Para que esta garantia seja válida, será necessária a apresentação do original da fatura ou recibo de compra.
- A garantia só se aplica se forem apresentados o número de série e modelo do produto (refletidos no autocolante com as características técnicas).
O fabricante reserva-se o direito de recusar o serviço de garantia quando essas informações forem removidas ou adulteradas após a compra original do produto.
- É aconselhável guardar a embalagem original e proteções para evitar danos durante o transporte, caso seja necessário enviar o produto ao Serviço de Assistência Técnica.

A garantia em nenhum caso cobre danos ao produto causados pelas seguintes causas:

- Uso incorreto do produto para fins inadequados ou sem respeitar as instruções do fabricante quanto ao uso e manutenção do equipamento, bem como instalação incorreta ou uso do produto de forma não conforme as normas técnicas de segurança em vigor.
- Todos os problemas decorrentes da instalação ou energia insuficiente (energia insuficiente para aquecer o ambiente, instalação incorreta, fonte de alimentação inadequada, etc.) ou danos durante o transporte não são cobertos por esta garantia.
- Reparos realizados por oficinas de serviço não autorizadas ou abertura do equipamento por pessoas não autorizadas.
- Acidentes imprevistos que estão além do controle do fabricante, como raios, incêndios, inundações, distúrbios públicos, etc.
- As reparações ou substituições previstas nesta garantia não permitem a prorrogação ou novo início do período de garantia.
- O fabricante reserva-se o direito de decidir se deve reparar qualquer peça defeituosa ou substituir todo o equipamento. As peças ou componentes defeituosos removidos passarão a ser propriedade do fabricante.
- Esta garantia não afeta os direitos legais do comprador ao abrigo da legislação nacional em vigor, nem os direitos do comprador contra os do distribuidor ou instalador decorrentes do contrato de venda.
- Na ausência de legislação nacional aplicável em vigor, esta garantia será a única proteção do comprador. O fabricante, seus escritórios e distribuidores e instaladores não se responsabilizam por qualquer tipo de dano, incidental ou acidental, derivado da violação de qualquer regra implícita relacionada a este produto.
- No último caso de recurso à legislação, ambas as partes ficarão sob a jurisdição dos tribunais da província do fabricante.

A. Introduction

By following the instructions in this instruction manual, we guarantee correct operation, so that you can enjoy the product you have purchased for many years. Read it carefully before using the towel rail and keep it in a safe place, it will be useful for any questions.

VERY IMPORTANT

- Read the installation and use manual before assembling and operating the equipment.
- Observe the warnings carefully.
- Install the equipment in a place where air can circulate.
- It is advisable to be mounted by qualified personnel



• WARNING RISK OF ELECTRIC SHOCK!

Turn off the power before proceeding with the installation.

- Turn off the power before continuing with the installation.
- Pay attention to this instruction sheet and read carefully before using the device.
- This device has been designed for the exclusive use of a towel rail.
- The control is designed to heat the liquid contained within the towel rail through a resistance. Any other use is prohibited.
- Do not use the towel rail for drying garments of synthetic or acrylic composition. This device is only for drying textiles washed in water. You must check before placing towels or other type of garment, that this is capable of withstanding high temperatures.
- In the towel rack can reach up to 95 °C temperature as long as there are towels covering a tube.
- When using the towel rack for towel drying, try not to place more than 2 in the case of towel rails whose powers are between 300-450W or more than 4 in the case of towel rails whose powers are between 500-1200W and that these are not superimposed, that is, one on top of the other.
- Before using, make sure that the line voltage is the same as the one specified for the device (see technical specifications).
- Only use heating elements compatible with the type of dry towels used.
- In case of damage to the power supply cable, turn off the dispositive
- And don't manipulate it. Damaged power cables can be replaced exclusively by the manufacturer or by an authorized service center.
- Store and transport the heating element exclusively in the protective packaging.

- The replacement of the heating element can be done exclusively by the product manufacturer.
- Children under 8 years old and people with reduced physical, sensory or mental abilities can use the device only under supervision. Children should not play with the device.
- Disconnect the power supply before cleaning or maintaining the product.
- Cleaning and maintenance intended to be carried out by the user should not be performed by children without supervision.
- For cleaning and maintenance of the towel rail, you should never use chemical cleaning products, it will be sufficient to use a dry cloth or, in case of stains, a cloth dampened with water.
- You should not use the product before it is installed completely and correctly.
- In order to avoid danger to very young children, this appliance should be installed so that the lowest heated rail is at least 600mm above the ground.
- Any repair work must be performed by an authorized service center.
- Failure to comply with the above rules could compromise the security of the system and void the warranty.
- The manipulation of any element of the equipment will imply the cancellation of the guarantee.
- Any problem that derives from misuse of the equipment will void the warranty.

B. Recycling

This product cannot be treated as normal household waste. It has to be picked up and arranged in places provided for him.



The purpose of recycling is to preserve the environment and reduce the consumption of natural resources.

This symbol indicates the obligation to bring the product to an appropriate waste collection site, in order to be in accordance with the directives 2012/19 / EU.

C. Installation guide

- Make sure the towel rail is not leaking.
- The towel rack should always be placed with the control on the bottom.
- The towel rail will not be placed directly on top of an electrical outlet.
- Avoid water jets hitting the equipment.
- Make sure that the mains voltage is the same as indicated in the technical specification.
- When installing in a room with a bath or shower, respect the “protection zones” indicated in the RBT (in the United Kingdom according to the IEE cable directives). In addition, you must respect all local security directives.
- The device must be protected by a 30mA differential circuit breaker.
- For models that do not have a plug, it is necessary to install a suitable omnipolar switch to ensure complete disconnection if necessary.
- **WARNING!** Do not rotate the device.
- Do not cover the equipment control with any towel.
- Connect the energy cable.

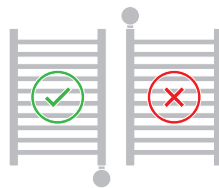

D. Wall fixing

See diagram on the last page of this manual.

- Remove the protective caps from the ends.
- Place the heated towel rail against the wall in the desired position.
- Using a pencil, mark their position on the wall around the support tubes. Make sure there is no wiring in the wall where you will be drilling.
- With the help of a suitable drill and bit, drill the holes in the tile / wall to the required depth.
- Important: the holes must be drilled correctly aligned and suitable for the diameter of the plug and the length of the wall anchor screws.
- Insert the fixing plugs into the holes using a screwdriver. Repeat the procedure for each heated towel rail attachment bracket.
- Mount the heated towel rail once you have fixed the plugs in the desired place, then tighten the brackets with the anchor screws.

E. Technical specifications

Supply voltage	230VAC - 50Hz
Grade IP	IP44
Selectable range	0% / 100%
Conformity marking	CE
Operating temperature	-10°C / +40°C

F. Functions

“Confort” mode

The thermostat manages the activation of the heating resistance in percentage of time between 0% and 100% (MAX) by turning the wheel.

“Boost” mode

In the “Boost” mode the heating element is activated for a period of 2 hours. During this time interval, the electrical heater heats the room to maximum power, regardless of the settings in the “Comfort” mode. However, the temperature is adjusted automatically in order not to exceed 37 °C. At the end of the 2 hour period, the device returns to comfort mode.

“Stand-by” mode

The electric heater is not on and the ON / Stand-by button shows a blue light.

“Timer” mode

In this operating mode, the “Boost” mode is repeated cyclically every 12 or 24 hours.

G. Control use

“On / stand-by”: By pressing the “On / Stand-by” button it is possible to switch between “Stand-by” mode and “Comfort” mode.

NOTE: When the device enters “Stand-by” mode it sounds twice for 0.5s. When the device is activated it beeps for 1 s.



“Comfort” mode: The heating element is on (red light).



“Stand-by” mode: The heating element is off (blue light).

If it flashes red / blue, it is an error. The heating element is off. Contact technical assistance.

**Rotation knob**

The rotation of the knob sets the operating time of the resistor. A clockwise rotation increases the set value (max 100%). A counterclockwise rotation decreases the set value (0%).

**Button pressing:**

Pressing the button we select the desired mode.

**“Boost” mode 2 hours (flashing red light) of 100% continuous heating.**

Press the button to activate this operating mode (the heating element will be activated at maximum power for 2 h). To deactivate this operating mode, press the button again.

**Timer Mode 24 hours (flashing green light):**

Press the button for 3 seconds to activate this function. The control system activates the heating element for 2 hours regardless of the set percentage (maximum achievable temperature is 37°C), then returns to “Comfort” mode for 22 hours (continuous green light) and then “Boost” mode starts again for 2 hours. This sequence will repeat endlessly. In this mode “Boost 2h” starts automatically every day at the same time and after 22 hours the “Boost” mode starts again for 2 hours (2h boost on, 22h boost off).

**Timer Mode 12 hours (flashing amber light):**

Press the button for 5 seconds to activate this function. The control system activates the heating element for 2 hours regardless of the set percentage (maximum achievable temperature is 37°C), then returns to “Comfort” mode (permanent amber light) for 10 hours and then “Boost” mode starts again for 2 hours. This sequence will repeat endlessly. In this mode “Boost 2h” starts automatically every 12 hours (2h boost on, 10h boost off, 2h boost on, 10h boost off).



To exit the “Boost”, “Timer-12h”, “Timer-24h” operating modes at any time, press the control button or the “On / Stand-by” button.

NOTE. The maximum attainable temperature in “Boost” mode is 37 ° C.

This towel rail has an external sensor: Avoid exceeding a maximum threshold of 37°C.

H. Warranty

In the event of any incident during the warranty period, contact our Technical Assistance Service (contact indicated on the back cover of this manual).

The company offers a technical guarantee according to current legislation in each country. The manufacturer guarantees that this product does not present any material, design or manufacturing defect at the time of purchase.

If during the warranty period the equipment does not function properly under normal use, the manufacturer will repair or replace the product, as it deems appropriate under the conditions stipulated below:

- For this guarantee to be valid, it will be necessary to present the original invoice or purchase receipt.
 - The guarantee will only apply if the serial number and model of the product are presented (reflected on the sticker of the technical characteristics).
- The manufacturer reserves the right to refuse warranty service when this information has been removed or tampered with after the original purchase of the product.
- It is advisable to keep the original packaging and protections to avoid damage during transport, if it is necessary to send the product to the Technical Assistance Service.

The warranty in no case covers product damage caused by the following causes:

- Incorrect use of the product for unsuitable purposes or without respecting the manufacturer's instructions regarding the use and maintenance of the equipment, as well as incorrect installation or use of the product in a way that does not comply with current technical safety standards.
- All problems arising from installation or insufficient power (insufficient power to heat the room, improper installation, improper power supply, etc.) or damage during transportation are not covered by this warranty.
- Repairs carried out by unauthorized service workshops or the opening of the equipment by unauthorized persons.
- Unforeseen accidents that are beyond the manufacturer's control such as lightning, fires, floods, public disorders, etc.
- The repairs or replacements contemplated by this guarantee do not allow the extension or new beginning of the guarantee period.
- The manufacturer reserves the right to decide whether to repair any defective part or replace all equipment. Removed defective parts or components will become the property of the manufacturer.
- This warranty does not affect the buyer's legal rights under current national legislation, nor the buyer's rights against those of the distributor or installer arising from the contract of sale.
- In the absence of applicable national legislation in force, this warranty will be the sole protection of the buyer. The manufacturer, its offices and distributors and installers will not be liable for any type of damage, both incidental and accidental, arising from violating any implicit rule related to this product.
- In the last case of resorting to legislation, both parties will be under the jurisdiction of the courts of the manufacturer's province.

A. Introduction

En suivant les instructions de ce manuel d'instructions, nous garantissons un fonctionnement correct, afin que vous puissiez profiter du produit que vous avez acheté pendant de nombreuses années. Lisez-le attentivement avant d'utiliser le porte-serviettes et conservez-le dans un endroit sûr, il vous sera utile pour toute question.

TRÈS IMPORTANT

- Lisez le manuel d'installation et d'utilisation avant de monter et d'utiliser l'équipement.
- Observez attentivement les avertissements.
- Installez l'équipement dans un endroit où l'air peut circuler.
- Il est conseillé qu'il soit assemblé par du personnel qualifié.



• AVERTISSEMENT RISQUE DE CHOC ÉLECTRIQUE !

Débranchez l'alimentation avant de procéder à l'installation.

- Veuillez prêter attention à cette feuille d'instructions et la lire attentivement avant d'utiliser l'appareil.
- Cet appareil a été conçu pour l'usage exclusif d'un porte-serviettes.
- La commande est conçue pour chauffer le liquide contenu dans le sèche-serviettes grâce à une résistance. Toute autre utilisation est interdite.
- N'utilisez pas le porte-serviettes pour sécher des vêtements synthétiques ou acryliques. Cet appareil sert uniquement à sécher des textiles lavés à l'eau. Avant de placer des serviettes ou tout autre type de vêtement, vous devez vérifier qu'il est capable de résister à des températures élevées.
- Le porte-serviettes peut atteindre jusqu'à 95°C tant qu'il y a des serviettes recouvrant un tube.
- Lorsque vous utilisez le sèche-serviettes pour sécher les serviettes, essayez de ne pas en placer plus de 2 dans le cas des porte-serviettes dont les puissances sont comprises entre 300-450W et plus de 4 dans le cas des porte-serviettes dont les puissances sont comprises entre 500-1200W et qu'ils sont pas superposés, c'est-à-dire l'un sur l'autre.
- Avant utilisation, assurez-vous soigneusement que la tension de ligne est la même que celle spécifiée pour l'appareil (voir les spécifications techniques).
- N'utilisez que des éléments chauffants compatibles avec le type de sèche-serviettes utilisé.

- En cas d'endommagement du câble d'alimentation, éteignez l'appareil et ne le modifiez pas. Les cordons d'alimentation endommagés ne peuvent être remplacés que par le fabricant ou un centre de service agréé.
- Stockez et transportez l'élément chauffant uniquement dans un emballage protecteur.
- Le remplacement de l'élément chauffant peut être effectué exclusivement par le fabricant du produit.
- Les enfants de moins de 8 ans et les personnes ayant des capacités physiques, sensorielles ou mentales réduites ne peuvent utiliser l'appareil que sous surveillance. Les enfants ne doivent pas jouer avec l'appareil.
- Débranchez l'alimentation électrique avant de nettoyer ou d'entretenir le produit.
- Le nettoyage et l'entretien destinés à être effectués par l'utilisateur ne doivent pas être effectués par des enfants sans surveillance.
- Pour le nettoyage et l'entretien du porte-serviettes, vous ne devez jamais utiliser de produits d'entretien chimiques, il suffira d'utiliser un chiffon sec ou, en cas de taches, un chiffon imbibé d'eau.
- Vous ne devez pas utiliser le produit avant qu'il ne soit complètement et correctement installé.
- Afin d'éviter un danger pour les très jeunes enfants, cet appareil doit être installé de manière à ce que le rail chauffant le plus bas se trouve à au moins 600 mm au-dessus du sol.
- Tout travail de réparation doit être effectué par un centre de service autorisé.
- Le non-respect des règles ci-dessus pourrait compromettre la sécurité du système et annuler la garantie.
- La manipulation de tout élément du matériel entraînera l'annulation de la garantie.
- Tout problème résultant d'une mauvaise utilisation de l'équipement annulera la garantie.

B. Recyclage



Ce produit ne peut pas être traité comme un déchet ménager normal. Il doit être collecté et rangé dans les lieux prévus à cet effet.

Le recyclage a pour but de préserver l'environnement et de réduire la consommation de ressources naturelles.

Ce symbole indique l'obligation d'apporter le produit à un site de collecte des déchets approprié, afin de se conformer aux directives 2012/19 / UE.

C. Guide d'installation

- Assurez-vous que le porte-serviettes ne fuit pas.
- Le porte-serviettes doit toujours être placé avec la commande en bas.
- Le porte-serviettes ne sera pas placé directement au-dessus d'une prise électrique.
- Évitez les jets d'eau qui frappent l'équipement.
- Assurez-vous que la tension du secteur est la même que celle indiquée dans les spécifications techniques.
- En cas d'installation dans une pièce avec baignoire ou douche, respectez les « zones de protection » indiquées dans le RBT (au Royaume-Uni selon les directives IEE sur les câbles). De plus, vous devez adhérer à toutes les politiques de sécurité locales.
- L'appareil doit être protégé par un disjoncteur différentiel 30mA.
- Pour les modèles qui n'ont pas de prise, il est nécessaire d'installer un interrupteur omnipolaire adapté pour garantir une déconnexion complète si nécessaire.
- **ATTENTION!** Ne faites pas pivoter l'appareil.
- Ne couvrez pas le contrôle de l'équipement avec une serviette.
- Connectez le câble d'énergie.

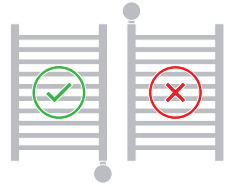

D. Fixation murale

Voir schéma à la dernière page de ce manuel.

- Retirez les capuchons de protection des extrémités.
- Placez le sèche-serviettes contre le mur dans la position souhaitée.
- À l'aide d'un crayon, marquez leur position sur le mur autour des tubes de support. Assurez-vous qu'il n'y a pas de câblage dans le mur où vous allez percer.
- À l'aide d'une perceuse et d'un foret appropriés, percez les trous dans le carrelage/le mur à la profondeur requise.
- Important : les trous doivent être percés correctement alignés et adaptés au diamètre de la cheville et à la longueur des vis d'ancrage mural.
- Insérez les chevilles de fixation dans les trous à l'aide d'un tournevis. Répétez la procédure pour chaque support de fixation du sèche-serviettes.
- Montez le sèche-serviettes une fois que vous avez fixé les chevilles à l'endroit souhaité, puis serrez les supports avec les vis d'ancrage.

E. Spécifications techniques

Tension d'alimentation	230VAC - 50Hz
Classe IP	IP44
Plage sélectionnable	0% / 100%
Marquage de conformité	CE
Température de fonctionnement	-10°C / +40°C

F. Caractéristiques

Mode "Confort"

Le thermostat gère l'activation de la résistance chauffante en pourcentage de temps entre 0% et 100% (MAX) en tournant la molette.

Mode "Boost"

En mode "Boost", l'élément chauffant est activé pour une durée de 2 heures. Pendant cet intervalle de temps, la résistance électrique chauffe la pièce à puissance maximale, quels que soient les réglages du mode « Confort ».

Cependant, la température est ajustée automatiquement afin de ne pas dépasser 37°C.

A la fin de la période de 2 heures, l'appareil revient en mode confort.

Mode "Stand-by"

Le radiateur électrique n'est pas allumé et le bouton ON/Stand-by s'allume en bleu.

Mode "temporizador"

Le mode « Boost » est répété cycliquement toutes les 12 ou 24 heures.

G. Utilisation du contrôle

« On / Stand-by » : En appuyant sur le bouton « On / Stand-by » il est possible de basculer entre le mode « Stand-by » et le mode « Confort ».

REMARQUE : lorsque l'appareil passe en mode « Veille », il émet deux bips pendant 0,5 s. Lorsqu'il est activé, l'appareil émet un bip pendant 1 s.



Mode confort : La résistance est allumée (voyant rouge).



Mode veille : L'élément chauffant est éteint (lumière bleue).

S'il clignote en rouge/bleu, c'est une erreur. L'élément chauffant est éteint. Contacter le support technique.

Rotation des roulettes:

La rotation de la roue règle le temps de fonctionnement de la résistance. Une rotation dans le sens des aiguilles d'une montre augmente la valeur réglée (max 100%). Une rotation dans le sens inverse des aiguilles d'une montre diminue la valeur réglée (0%).



Appuyez sur le bouton:

En appuyant sur le bouton, nous sélectionnons le mode souhaité.



Mode Boost 2 heures (voyant rouge clignotant) de chauffage 100% continu.

Appuyez sur le bouton pour activer ce mode de fonctionnement (l'élément chauffant sera activé à puissance maximale pendant 2 heures). Pour désactiver ce mode de fonctionnement, appuyez à nouveau sur le bouton.



Mode minuterie 24 heures (voyant vert clignotant):

Appuyez sur le bouton pendant 3 secondes pour activer cette fonction. Le système de contrôle active l'élément chauffant pendant 2 heures quel que soit le pourcentage défini (la température maximale pouvant être atteinte est de 37 ° C), puis revient en mode "Confort" pendant 22 heures (voyant vert continu) puis le mode "Boost" redémarre pendant 2 les heures. Cette séquence se répétera indéfiniment. Dans ce mode "Boost 2h" démarre automatiquement tous les jours à la même heure et après 22 heures le mode "Boost" redémarre pendant 2 heures (2h boost activé, 22h boost désactivé).



Mode minuterie 12 heures (voyant ambre clignotant):

Appuyez sur le bouton pendant 5 secondes pour activer cette fonction. Le système de contrôle active l'élément chauffant pendant 2 heures quel que soit le pourcentage défini (la température maximale pouvant être atteinte est de 37 ° C), puis revient en mode "Confort" (lumière orange permanente) pendant 10 heures, puis le mode "Boost" redémarre pendant 2 les heures. Cette séquence se répétera indéfiniment.



Dans ce mode, "Boost 2h" démarre automatiquement toutes les 12 heures (2h boost activé, 10h boost désactivé, 2h boost activé, 10h boost désactivé)
Pour sortir à tout moment des modes de fonctionnement « Boost », « Timer-12h », « Timer-24h », appuyez sur la touche de commande ou sur la touche « On/Standby ».

REMARQUE. La température maximale atteignable en mode “Boost” est de 37°C.

Ce porte-serviettes a un capteur externe: Éviter de dépasser un seuil maximum de 37°C.

H. Garantie

En cas d'incident pendant la période de garantie, contactez notre Service d'Assistance Technique (contact indiqué au dos de ce manuel).

La société offre une garantie technique selon la législation en vigueur dans chaque pays. Le fabricant garantit que ce produit ne présente aucun défaut de matière, de conception ou de fabrication au moment de l'achat.

Si pendant la période de garantie l'équipement ne fonctionne pas correctement dans des conditions normales d'utilisation, le fabricant réparera ou remplacera le produit, selon ce qu'il jugera approprié dans les conditions stipulées ci-dessous:

- Pour que cette garantie soit valable, il sera nécessaire de présenter la facture originale ou le reçu d'achat.

- La garantie ne s'appliquera que si le numéro de série et le modèle du produit sont présentés (réflétés dans l'autocollant des caractéristiques techniques).

Le fabricant se réserve le droit de refuser le service de garantie lorsque ces informations ont été supprimées ou falsifiées après l'achat initial du produit.

- Il est conseillé de conserver l'emballage d'origine et les protections pour éviter tout dommage pendant le transport, s'il est nécessaire d'envoyer le produit au Service d'Assistance Technique.

La garantie ne couvre en aucun cas les dommages au produit causés par les causes suivantes:

- Utilisation incorrecte du produit à des fins inappropriées ou sans respecter les instructions du fabricant concernant l'utilisation et l'entretien de l'équipement, ainsi qu'une installation incorrecte ou une utilisation du produit non conforme aux normes techniques de sécurité en vigueur.

- Tous les problèmes résultant de l'installation ou d'une puissance insuffisante (puissance insuffisante pour chauffer la pièce, installation incorrecte, alimentation électrique incorrecte, etc.) ou des dommages pendant le transport ne sont pas couverts par cette garantie.

- Les réparations effectuées par des ateliers de service non autorisés ou l'ouverture de l'équipement par des personnes non autorisées.

- Les accidents imprévus et indépendants de la volonté du fabricant tels que la foudre, les incendies, les inondations, les troubles publics, etc.

- Les réparations ou substitutions envisagées par cette garantie ne permettent pas la prolongation ou le nouveau démarrage de la période de garantie.

- Le fabricant se réserve le droit de décider de réparer toute pièce défectueuse ou de remplacer tout l'équipement. Les pièces ou composants défectueux retirés deviendront la propriété du fabricant.

- Cette garantie n'affecte pas les droits légaux de l'acheteur en vertu de la législation nationale en vigueur, ni les droits de l'acheteur contre ceux du distributeur ou de l'installateur découlant du contrat de vente.

- En l'absence de législation nationale applicable en vigueur, cette garantie sera la seule protection de l'acheteur. Le fabricant, ses bureaux, ses distributeurs et ses installateurs ne seront pas responsables de tout type de dommage, tant accessoire qu'accidentel, résultant de la violation de toute règle implicite liée à ce produit.

- Dans le dernier cas de recours à la législation, les deux parties seront sous la juridiction des tribunaux de la province du fabricant.

A. Einleitung

Durch die Beachtung der Hinweise in dieser Bedienungsanleitung garantieren wir eine einwandfreie Funktion, damit Sie viele Jahre Freude an dem von Ihnen erworbenen Produkt haben. Lesen Sie es sorgfältig durch, bevor Sie den Handtuchhalter verwenden, und bewahren Sie es an einem sicheren Ort auf. Es wird Ihnen bei Rückfragen nützlich sein.

SEHR WICHTIG

- Lesen Sie die Installations- und Bedienungsanleitung, bevor Sie das Gerät zusammenbauen und in Betrieb nehmen.
- Beachten Sie die Warnhinweise genau.
- Stellen Sie das Gerät an einem Ort auf, an dem Luft zirkulieren kann.
- Es ist ratsam, dass es von qualifiziertem Personal zusammengebaut wird.



WARNUNG STROMSCHLAGGEFAHR!

Schalten Sie die Stromversorgung aus, bevor Sie mit der Installation fortfahren.

- Beachten Sie diese Gebrauchsanweisung und lesen Sie sie sorgfältig durch, bevor Sie das Gerät verwenden.
- Dieses Gerät ist ausschließlich für die Verwendung eines Handtuchhalters vorgesehen.
- Der Thermostat dient zum Erhitzen der im Handtuchrockner enthaltenen Flüssigkeit in Kombination mit einem Heizelement. Jede andere Verwendung ist untersagt.
- Verwenden Sie den Handtuchhalter nicht zum Trocknen von Kleidungsstücken aus Kunststoff oder Acryl. Dieses Gerät ist nur zum Trocknen von in Wasser gewaschenen Textilien bestimmt. Sie müssen vor dem Auflegen von Handtüchern oder anderen Kleidungsstücken prüfen, ob diese hohen Temperaturen standhalten.
- Im Handtuchhalter können Temperaturen bis zu 95°C erreicht werden, solange Handtücher einen Schlauch bedecken.
- Wenn Sie den Handtuchhalter zum Trocknen von Handtüchern verwenden, sollten Sie versuchen, bei Handtuchhaltern mit Leistungen zwischen 300 und 450 W nicht mehr als 2 und bei Handtuchhaltern mit Leistungen zwischen 500 und 1200 W nicht mehr als 4 zu platzieren diese werden nicht übereinandergelegt, das heißt übereinander.
- Legen Sie die Handtücher nicht auf die Wandstützen.
- Stellen Sie vor der Verwendung sicher, dass die Netzspannung mit der für das Gerät angegebenen übereinstimmt (siehe technische Daten).

- Verwenden Sie nur Heizelemente, die mit der Art der verwendeten trockenen Handtücher kompatibel sind. Im Falle einer Beschädigung des Stromkabels schalten Sie das Gerät aus und handhaben Sie es nicht.
- Beschädigte Stromkabel dürfen ausschließlich vom Hersteller oder von einem autorisierten Servicecenter ausgetauscht werden.
- Lagern und transportieren Sie das Heizelement ausschließlich in der Schutzverpackung.
- Der Austausch des Heizelementes kann ausschließlich durch den Produkthersteller erfolgen.
- Kinder unter 8 Jahren und Personen mit eingeschränkten körperlichen, sensorischen oder geistigen Fähigkeiten dürfen das Gerät nur unter Aufsicht benutzen. Kinder sollten nicht mit dem Gerät spielen.
- Trennen Sie die Stromversorgung, bevor Sie das Produkt reinigen oder warten.
- Reinigungs- und Wartungsarbeiten, die vom Benutzer durchgeführt werden sollen, dürfen nicht von Kindern ohne Aufsicht durchgeführt werden.
- Für die Reinigung und Wartung des Handtuchhalters sollten Sie niemals chemische Reinigungsmittel verwenden. Es reicht aus, ein trockenes Tuch oder bei Flecken ein mit Wasser angefeuchtetes Tuch zu verwenden.
- Sie sollten das Produkt nicht verwenden, bevor es vollständig und korrekt installiert wurde.
- Um Gefahren für Kleinkinder zu vermeiden, sollte dieses Gerät so installiert werden, dass die unterste beheizte Schiene mindestens 600 mm über dem Boden liegt.
- Reparaturarbeiten müssen von einem autorisierten Servicecenter durchgeführt werden.
- Die Nichtbeachtung der oben genannten Regeln kann die Sicherheit des Systems beeinträchtigen und zum Erlöschen der Garantie führen.
- Die Manipulation eines Elements der Ausrüstung führt zum Erlöschen der Garantie.

- Jedes Problem, das auf den Missbrauch des Geräts zurückzuführen ist, führt zum Erlöschen der Garantie.

B. Recycling



Dieses Produkt darf nicht als normaler Haushaltsabfall behandelt werden. Es muss an den dafür vorgesehenen Stellen abgeholt und entsorgt werden. Zweck des Recyclings ist es, die Umwelt zu schonen und den Verbrauch natürlicher Ressourcen zu reduzieren.

Dieses Symbol weist auf die Verpflichtung hin, das Produkt zu einer geeigneten Abfallsammelstelle zu bringen, um den Richtlinien 2012/19/UE zu entsprechen.

C. Installationsanleitung

- Stellen Sie sicher, dass der Handtuchhalter nicht ausläuft.
- Der Handtuchhalter sollte immer mit dem Bedienelement nach unten platziert werden.
- Der Handtuchhalter darf nicht direkt über einer Steckdose platziert werden.
- Vermeiden Sie, dass Wasserstrahlen auf das Gerät treffen.
- Stellen Sie sicher, dass die Netzspannung mit der in der technischen Spezifikation angegebenen übereinstimmt.
- Beachten Sie bei der Installation in einem Raum mit Badewanne oder Dusche die in der RBT angegebenen „Schutzonen“ (im Vereinigten Königreich gemäß den IEE-Kabelrichtlinien). Darüber hinaus müssen Sie alle lokalen Sicherheitsrichtlinien einhalten.
- Das Gerät muss durch einen 30-mA-Differentialschutzschalter geschützt werden.
- Bei Modellen ohne Stecker ist die Installation eines geeigneten allpoligen Schalters erforderlich, um im Bedarfsfall eine vollständige Trennung zu gewährleisten.
- **WARNUNG!** Drehen Sie das Gerät nicht.
- Decken Sie die Gerätesteuerung nicht mit einem Handtuch ab.
- Schließen Sie das Energiekabel an.

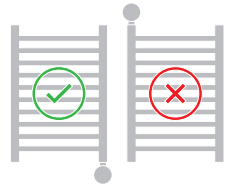

D. Wandbefestigung

Sehen Sie sich das Diagramm auf der letzten Seite dieses Handbuchs an.

- Entfernen Sie die Schutzkappen von den Enden.
- Platzieren Sie den beheizten Handtuchhalter in der gewünschten Position an der Wand.
- Markieren Sie mit einem Bleistift die Position der Stützrohre an der Wand. Stellen Sie sicher, dass sich in der Wand, an der Sie bohren möchten, keine Kabel befinden.
- Bohren Sie mit einem geeigneten Bohrer und Bohrer Löcher in die Fliesen/Wand bis zur erforderlichen Tiefe.
- Wichtig: Die Löcher müssen richtig ausgerichtet gebohrt werden und zum Durchmesser des Dübels und zur Länge der Wandverankerungsschrauben passen.
- Setzen Sie die Befestigungsdübel mit einem Schraubendreher in die Löcher ein. Wiederholen Sie den Vorgang für jede Handtuchhalter-Befestigungshalterung.
- Montieren Sie den beheizten Handtuchhalter, nachdem Sie die Dübel an der gewünschten Stelle befestigt haben, und befestigen Sie dann die Halterungen mit den Ankerschrauben.

E. Technische Spezifikationen

Spannungsversorgung	230VAC - 50Hz
IP-Klasse	IP44
Wählbarer Bereich	0% / 100%
Konformitätskennzeichnung	CE
Betriebstemperatur	-10°C / +40°C

F. Funciones

Modus Komfort.

Der Thermostat steuert die Aktivierung des Heizwiderstands in Prozent der Zeit zwischen 0 % und 100 % (MAX), indem er das Rad dreht.

Boost-Modus.

Im „Boost“-Modus wird das Heizelement für einen Zeitraum von 2 Stunden aktiviert. In diesem Zeitintervall heizt der elektrische Widerstand den Raum mit maximaler Leistung, unabhängig von den Einstellungen im „Komfort“-Modus.

Die Temperatur wird jedoch automatisch so angepasst, dass sie 37°C nicht überschreitet. Nach Ablauf der 2 Stunden kehrt das Gerät in den Komfortmodus zurück.

Standby Modus

Der elektrische Widerstand ist nicht eingeschaltet und die ON/Stand-by-Taste leuchtet blau.

Timer-Modus

In dieser Betriebsart wird der „Boost“-Modus zyklisch alle 12 bzw. 24 Stunden wiederholt.

G. Controller-Nutzung

„Ein / Stand-by“: Durch Drücken der Taste „Ein / Stand-by“ kann zwischen dem „Stand-by“-Modus und dem „Komfort“-Modus umgeschaltet werden.

HINWEIS: Wenn das Gerät in den „Standby“-Modus wechselt, piept es zweimal 0,5 Sekunden lang. Wenn das Gerät aktiviert ist, piept es 1 s lang.



„Komfort“-Modus: Das Heizelement ist eingeschaltet (rotes Licht).



„Stand-by“-Modus: Das Heizelement ist ausgeschaltet (blaues Licht).

Wenn es rot/blau blinkt, handelt es sich um einen Fehler. Das Heizelement ist ausgeschaltet. Wenden Sie sich an die technische Unterstützung.



Roulette-Rotation:

Die Drehung des Spinners bestimmt die Betriebszeit des Widerstands. Eine Drehung im Uhrzeigersinn erhöht den eingestellten Wert (max. 100 %). Eine Drehung gegen den Uhrzeigersinn verringert den eingestellten Wert (0 %).



Tastendruck:

Durch Drücken der Taste wählen wir den gewünschten Modus aus.



„Boost“-Modus 2 Stunden (rot blinkendes Licht) 100 % kontinuierliches Heizen.

Drücken Sie die Taste, um diesen Betriebsmodus zu aktivieren (das Heizelement wird 2 Stunden lang mit maximaler Leistung aktiviert). Um diese Betriebsart zu deaktivieren, drücken Sie die Taste erneut.



24-Stunden-Timer-Modus (grünes Blinklicht):

Drücken Sie die Taste 3 Sekunden lang, um diese Funktion zu aktivieren. Das Steuersystem aktiviert das Heizelement unabhängig vom eingestellten Prozentsatz für 2 Stunden (maximal erreichbare Temperatur beträgt 37 °C), kehrt dann für 22 Stunden in den „Komfort“-Modus zurück (grünes Dauerlicht) und startet dann erneut für 2 Stunden in den „Boost“-Modus Std. Diese Sequenz wird sich endlos wiederholen. In diesem Modus startet „Boost 2h“ automatisch jeden Tag zur gleichen Zeit und nach 22 Stunden startet der „Boost“-Modus erneut für 2 Stunden (2h Boost ein, 22h Boost aus).





Timer-Modus 12 Stunden (blinktes gelbes Licht):

Drücken Sie die Taste 5 Sekunden lang, um diese Funktion zu aktivieren. Das Steuersystem aktiviert das Heizelement unabhängig vom eingestellten Prozentsatz für 2 Stunden (maximal erreichbare Temperatur beträgt 37 °C), kehrt dann für 10 Stunden in den „Komfort“-Modus (dauerhaft bernsteinfarbenes Licht) zurück und startet dann erneut für 2 Stunden in den „Boost“-Modus Std. Diese Sequenz wird sich endlos wiederholen. In diesem Modus startet „Boost 2h“ automatisch alle 12 Stunden (2h Boost ein, 10h Boost aus, 2h Boost ein, 10h Boost aus).

Um die Betriebsarten „Boost“, „Timer-12h“, „Timer-24h“ jederzeit zu verlassen, drücken Sie die Steuertaste oder die Taste „Ein / Stand-by“.

NOTIZ. Die maximal erreichbare Temperatur im „Boost“-Modus beträgt 37°C.

Dieser Handtuchhalter verfügt über einen externen Sensor: Er verhindert das Überschreiten eines maximalen Schwellenwerts von 37 °C.

H. Garantie

Im Falle eines Zwischenfalls während der Garantiezeit wenden Sie sich an unseren technischen Kundendienst (die Kontaktadresse finden Sie auf der Rückseite dieses Handbuchs).

Das Unternehmen bietet eine technische Garantie gemäß der geltenden Gesetzgebung. Der Hersteller garantiert, dass dieses Produkt zum Zeitpunkt des Kaufs keine Material-, Design- oder Herstellungsfehler aufweist.

Wenn das Gerät während der Garantiezeit bei normalem Gebrauch nicht ordnungsgemäß funktioniert, repariert oder ersetzt der Hersteller das Produkt, wenn er dies unter den unten aufgeführten Bedingungen für angemessen hält:

- Damit diese Garantie gültig ist, ist die Vorlage der Originalrechnung oder des Kaufbelegs erforderlich.
- Die Garantie gilt nur, wenn die Seriennummer und das Modell des Produkts vorgelegt werden (auf dem Aufkleber mit den technischen Daten angeben).

Der Hersteller behält sich das Recht vor, die Garantieleistung zu verweigern, wenn diese Informationen nach dem ursprünglichen Kauf des Produkts entfernt oder manipuliert wurden.

- Es wird empfohlen, die Originalverpackung und den Originalschutz aufzubewahren, um Transportschäden zu vermeiden, falls das Produkt an den technischen Kundendienst geschickt werden muss.

Die Garantie deckt in keinem Fall Schäden am Produkt ab, die durch folgende Ursachen verursacht wurden:

- Falsche Verwendung des Produkts für ungeeignete Zwecke oder Missachtung der Anweisungen des Herstellers bezüglich der Verwendung und Wartung des Geräts sowie fehlerhafte Installation oder Verwendung des Produkts in einer Weise, die nicht den aktuellen technischen Sicherheitsstandards entspricht.
- Alle Probleme, die durch die Installation oder unzureichende Stromversorgung (nicht genügend Strom zum Heizen des Raums, falsche Installation, falsche Stromversorgung usw.) oder Transportschäden verursacht werden, fallen nicht unter diese Garantie.
- Reparaturen durch nicht autorisierte Servicewerkstätten oder Öffnen des Geräts durch Unbefugte.
- Unvorhergesehene Unfälle, die außerhalb der Kontrolle des Herstellers liegen, wie Blitzschlag, Feuer, Überschwemmungen, öffentliche Unruhen usw.
- Die in dieser Garantie vorgesehenen Reparaturen oder Ersatzlieferungen berechtigen nicht zu einer Verlängerung oder einem Neubeginn der Garantiezeit.
- Der Hersteller behält sich das Recht vor, zu entscheiden, ob er ein defektes Teil repariert oder das gesamte Gerät ersetzt. Ausgebaute defekte Teile oder Komponenten gehen in das Eigentum des Herstellers über.
- Diese Garantie beeinträchtigt weder die gesetzlichen Rechte des Käufers gemäß der geltenden nationalen Gesetzgebung noch die Rechte des Käufers gegenüber denen des Händlers oder Installateurs, die sich aus dem Kaufvertrag ergeben.
- In Ermangelung geltender nationaler Rechtsvorschriften stellt diese Garantie den einzigen Schutz des Käufers dar. Der Hersteller, seine Niederlassungen sowie Vertriebshändler und Installateure haften nicht für zufällige oder zufällige Schäden jeglicher Art, die sich aus der Verletzung einer impliziten Norm in Bezug auf dieses Produkt ergeben.
- Im letzten Fall des Rückgriffs auf Rechtsvorschriften unterliegen beide Parteien der Gerichtsbarkeit der Gerichte in der Provinz des Herstellers.

A. Introduzione

Seguendo le indicazioni di questo manuale di istruzioni, garantiamo il corretto funzionamento, in modo che possiate godere del prodotto che avete acquistato per molti anni. Leggetelo attentamente prima di utilizzare lo scaldasalviette e conservatelo in un luogo sicuro, vi sarà utile per qualsiasi dubbio.

MOLTO IMPORTANTE:

- Leggere il manuale di installazione e uso prima di assemblare e utilizzare l'apparecchiatura.
- Osservare attentamente le avvertenze.
- Installare l'apparecchiatura in un luogo in cui possa circolare aria.
- È consigliabile che sia assemblato da personale qualificato.



• AVVERTENZA RISCHIO DI SCOSSE ELETTRICHE!

Spegnere l'alimentazione prima di continuare con l'installazione.

- Prestare attenzione a questo foglio di istruzioni e leggere attentamente prima di utilizzare il dispositivo.
- Questo dispositivo è stato progettato per l'uso esclusivo di un portasciugamani.
- Il termostato è progettato per riscaldare il liquido contenuto nell'asciugamani in combinazione con un elemento riscaldante. È vietato qualsiasi altro uso.
- Non utilizzare il portasciugamani per asciugare indumenti di composizione sintetica o acrilica. Questo dispositivo è solo per asciugare tessuti lavati in acqua. Prima di posizionare asciugamani o altri tipi di indumenti, è necessario verificare che siano in grado di resistere a temperature elevate.
- Il portasciugamani può raggiungere fino a 95°C di temperatura finché ci sono asciugamani che coprono alcuni tubi.
- Quando si utilizza il portasciugamani per l'asciugamani, cercare di non posizionarne più di 2 nel caso di portasciugamani con potenze comprese tra 300-450 W o più di 4 nel caso di portasciugamani con portate tra 500-1200 W e che questi non si sovrappongono, cioè uno sopra l'altro.
- Evita di appoggiare gli asciugamani sui supporti a muro.
- Prima dell'uso, assicurarsi che la tensione di linea sia uguale a quella specificata per il dispositivo (vedere le specifiche tecniche).
- Utilizzare solo elementi riscaldanti compatibili con il tipo di asciugamani asciutti utilizzati.
- In caso di danni al cavo di alimentazione, spegni il dispositivo e non

gestirlo. Cavi di alimentazione danneggiati

- Possono essere sostituiti esclusivamente dal produttore o da un centro di assistenza autorizzato.
- Conservare e trasportare l'elemento riscaldante esclusivamente nella confezione protettiva.
- La sostituzione dell'elemento riscaldante può essere effettuata esclusivamente dal produttore del prodotto.
- I bambini di età inferiore a 8 anni e le persone con ridotte capacità fisiche, sensoriali o mentali possono utilizzare il dispositivo solo sotto controllo. I bambini non devono giocare con il dispositivo.
- Scollegare l'alimentazione prima di pulire o sottoporre a manutenzione il prodotto.
- La pulizia e la manutenzione che devono essere eseguite dall'utente non devono essere eseguite da bambini senza supervisione.
- Per la pulizia e la manutenzione del portasciugamani, non utilizzare mai prodotti per la pulizia chimica, sarà sufficiente utilizzare un panno asciutto o, in caso di macchie, un panno inumidito con acqua.
- Non utilizzare il prodotto prima che sia installato completamente e correttamente.
- Per evitare pericoli per i bambini molto piccoli, questo apparecchio deve essere installato in modo tale che la rotaia riscaldata più bassa sia ad almeno 600 mm dal suolo.
- Qualsiasi intervento di riparazione deve essere eseguito da un centro di assistenza autorizzato.
- La mancata osservanza delle regole di cui sopra potrebbe compromettere la sicurezza del sistema e invalidare la garanzia.
- La manipolazione di qualsiasi elemento dell'attrezzatura comporterà l'annullamento della garanzia.
- Qualsiasi problema derivante da un uso improprio dell'apparecchiatura invaliderà la garanzia.

B. Riciclaggio



Questo prodotto non può essere trattato come un normale rifiuto domestico. Deve essere ritirato e sistemato nei luoghi previsti per lui.

Lo scopo del riciclaggio è preservare l'ambiente e ridurre il consumo di risorse naturali.

Questo simbolo indica l'obbligo di portare il prodotto in un sito di raccolta dei rifiuti adeguato, in conformità con le direttive 2012/19 / UE.

C. Guida all'installazione

- Assicurarsi che il portasciugamani non presenti perdite.
- Il portasciugamani deve essere sempre posizionato con il controllo sul fondo.
- Il portasciugamani non verrà posizionato direttamente sopra una presa elettrica.
- Evitare che getti d'acqua colpiscano l'attrezzatura.
- Assicurarsi che la tensione di rete sia la stessa indicata nelle specifiche tecniche.
- In caso di installazione in una stanza con vasca o doccia, rispettare le "zone di protezione" indicate nell'RBT (nel Regno Unito secondo le direttive sui cavi IEE). Inoltre, è necessario rispettare tutte le direttive di sicurezza locali.
- Il dispositivo deve essere protetto da un interruttore differenziale 30mA
- Per i modelli che non dispongono di una spina, è necessario installare un interruttore onnipolare adatto per garantire la completa disconnessione, se necessario.
- **ATTENZIONE!** Non ruotare il dispositivo.
- Non coprire il controllo dell'attrezzatura con alcun asciugamano.
- Collegare il cavo di alimentazione.

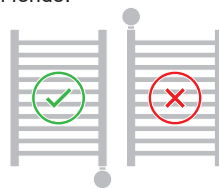

D. Fissaggio a muro

Vedere lo schema nell'ultima pagina di questo manuale

- Rimuovere i cappucci protettivi dalle estremità.
- Posizionare il portasciugamani elettrico contro il muro nella posizione desiderata.
- Usando una matita, segna la tua posizione sul muro attorno ai tubi di supporto. Assicurarsi che non vi siano cablaggi nel muro in cui si intende eseguire il trapano.
- Con l'aiuto di un trapano e trapano adatto, praticare i fori nella piastrella / parete alla profondità richiesta.
- Importante: i fori devono essere eseguiti correttamente allineati e adeguati al diametro del blocco e alla lunghezza dei bulloni di ancoraggio a parete.
- Inserire i tappi di fissaggio nei fori con un cacciavite. Ripetere la procedura per ciascun supporto di fissaggio del portasciugamani elettrico.
- Montare il portasciugamani elettrico dopo aver fissato i tasselli nel punto desiderato, quindi, apriete le staffe con i bulloni di ancoraggio.

E. Specifiche tecniche

Alimentazione di tensione	230VAC - 50Hz
Grado IP	IP44
Intervallo selezionabile	0% / 100%
Marcatura di conformità	CE
Temperatura di esercizio	-10°C / +40°C

F. Funzioni

Modalità "Comfort".

Il termostato gestisce l'attivazione della resistenza di riscaldamento in percentuale di tempo compresa tra 0% e 100% (MAX) ruotando la rotella.

Modalità "Boost"

In modalità "Boost" l'elemento riscaldante viene attivato per un periodo di 2 ore. Durante questo intervallo di tempo la resistenza elettrica riscalda l'ambiente alla massima potenza, indipendente-

mente dalle impostazioni in modalità "Comfort".

Tuttavia, la temperatura viene regolata automaticamente in modo da non superare i 37°C. Al termine del periodo di 2 ore, il dispositivo torna in modalità comfort.

Modalità "Standby"

La resistenza elettrica non è accesa e il pulsante ON/Stand-by mostra una luce blu.

Modalità "Timer".

In questa modalità di funzionamento la modalità "Boost" viene ripetuta ciclicamente ogni 12 o 24 ore.

G. Uso del controllore

"On / stand-by": Premendo il tasto "On / Stand-by" è possibile passare dalla modalità "Stand-by" alla modalità "Comfort" e viceversa.

NOTA: quando il dispositivo entra in modalità "Stand-by", emette due segnali acustici per 0,5 secondi. Quando il dispositivo è attivato emette un segnale acustico per 1 s.



Modalità "Comfort": L'elemento riscaldante è acceso (luce rossa).



Modalità "stand-by": L'elemento riscaldante è spento (luce blu).

Se lampeggia rosso/blu, è un errore. L'elemento riscaldante è spento. Contattare l'assistenza tecnica.

Rotazione della roulette:



La rotazione dello spinner imposta il tempo di funzionamento del resistore. Una rotazione in senso orario aumenta il valore impostato (max 100%). Una rotazione in senso antiorario decrementa il valore impostato (0%).



Pressione del pulsante:

Premendo il pulsante selezioniamo la modalità desiderata.



Modalità "Boost" 2 ore (luce rossa lampeggiante) di riscaldamento continuo al 100%.

Premere il pulsante per attivare questa modalità di funzionamento (la resistenza si attiverà alla massima potenza per 2h). Per disattivare questa modalità di funzionamento, premere nuovamente il pulsante.



Modalità timer 24 ore (luce verde lampeggiante):

Premere il pulsante per 3 secondi per attivare questa funzione. Il sistema di controllo attiva la resistenza per 2 ore indipendentemente dalla percentuale impostata (temperatura massima raggiungibile 37°C), poi torna in modalità "Comfort" per 22 ore (luce verde fissa) e poi riparte in modalità "Boost" per 2 ore. Questa sequenza si ripeterà all'infinito. In questa modalità "Boost 2h" si avvia automaticamente tutti i giorni alla stessa ora e dopo 22 ore la modalità "Boost" riparte per 2 ore (2h boost on, 22h boost off).



Modalità timer 12 ore (luce ambra lampeggiante):

Premere il pulsante per 5 secondi per attivare questa funzione. Il sistema di controllo attiva la resistenza per 2 ore indipendentemente dalla percentuale impostata (temperatura massima raggiungibile 37°C), poi torna in modalità "Comfort" (luce ambra fissa) per 10 ore e poi riparte in modalità "Boost" per 2 ore. Questa sequenza si ripeterà all'infinito. In questa modalità "Boost 2h" si avvia automaticamente ogni 12 ore (2h boost on, 10h boost off, 2h boost on, 10h boost off).



Per uscire in qualsiasi momento dalle modalità di funzionamento "Boost", "Timer-12h", "Timer-24h", premere il pulsante di comando o il pulsante "On / Stand-by".

NOTA. La temperatura massima raggiungibile in modalità "Boost" è di 37°C.

Questo portasciugamani ha un sensore esterno: Evita di superare una soglia massima di 37°C.

H. Garanzia

In caso di qualsiasi incidente durante il periodo di garanzia, contattare il nostro Servizio di Assistenza Tecnica (contatto indicato sul retro di copertina di questo manuale).

L'azienda offre una garanzia tecnica secondo la normativa vigente. Il produttore garantisce che questo prodotto non presenta alcun difetto di materiale, progettazione o fabbricazione al momento dell'acquisto. mbe le parti saranno sotto la giurisdizione dei tribunali della provincia del produttore.

Se durante il periodo di garanzia l'apparecchiatura non funziona correttamente durante il normale utilizzo, il produttore riparerà o sostituirà il prodotto, come ritiene opportuno alle condizioni stipulate di seguito:

- Per la validità di tale garanzia sarà necessario presentare la fattura originale o lo scontrino fiscale.
- La garanzia sarà applicata solo se viene presentato il numero di serie e il modello del prodotto (riportato sull'adesivo delle caratteristiche tecniche).

Il produttore si riserva il diritto di rifiutare il servizio di garanzia qualora queste informazioni siano state rimosse o manomesse dopo l'acquisto originale del prodotto.

- Si consiglia di conservare l'imballo e le protezioni originali per evitare danneggiamenti durante il trasporto, qualora sia necessario inviare il prodotto al Servizio di Assistenza Tecnica.

La garanzia in nessun caso copre i danni al prodotto causati dalle seguenti cause:

• Uso improprio del prodotto per scopi impropri o non rispettosi delle istruzioni del produttore circa l'uso e la manutenzione dell'apparecchiatura, nonché errata installazione o utilizzo del prodotto in modo non conforme alle vigenti norme tecniche di sicurezza.

• Tutti i problemi causati dall'installazione o da un'alimentazione insufficiente (potenza insufficiente per riscaldare l'ambiente, installazione errata, alimentazione non corretta, ecc.) o danni durante il trasporto non sono coperti da questa garanzia.

• Riparazioni effettuate da officine di assistenza non autorizzate o apertura dell'apparecchiatura da parte di persone non autorizzate.

• Incidenti imprevedibili che sfuggono al controllo del produttore come fulmini, incendi, inondazioni, disordini pubblici, ecc.

• Le riparazioni o sostituzioni previste dalla presente garanzia non consentono l'estensione o la nuova decorrenza del periodo di garanzia.

• Il produttore si riserva il diritto di decidere se riparare eventuali parti difettose o sostituire l'intera apparecchiatura. Le parti difettose o componenti rimossi diventeranno di proprietà del produttore.

• La presente garanzia non pregiudica i diritti legali dell'acquirente previsti dalla normativa nazionale vigente, né i diritti dell'acquirente nei confronti del distributore o dell'installatore derivanti dal contratto di vendita.

• In assenza di una normativa nazionale vigente, tale garanzia sarà l'unica tutela dell'acquirente. Il produttore, i suoi uffici e distributori e installatori non saranno responsabili per qualsiasi tipo di danno, sia incidentale che accidentale, derivante dalla violazione di qualsiasi norma implicita relativa a questo prodotto.

• Nell'ultimo caso di ricorso alla legislazione, entrambe le parti saranno sottoposte alla giurisdizione dei tribunali della provincia del produttore.

I. Colocación - Colocação - Installation - Installation

ES/ El toallero siempre se puede colocar dentro del volumen 3 (ver figura). Si se coloca dentro del volumen 2, ubíquese de manera que el control esté fuera de este espacio, es recomendable colocarlo de manera que no se llegue a tocar el control desde la ducha. **Bajo ninguna circunstancia se puede colocar dentro del volumen 1.**

PT/ O toalheiro sempre pode ser colocado dentro do volume 3 (veja a figura). Se for colocado dentro do volume 2, coloque-o de forma que o controle fique fora deste espaço, é aconselhável colocá-lo de forma que o controle não possa ser tocado do chuveiro. **Em nenhuma circunstância pode ser colocado dentro do volume 1.**

FR/ Le sèche-serviettes peut toujours être placé dans le volume 3 (voir figure). S'il est placé à l'intérieur du volume 2, placez-le de manière à ce que la commande soit à l'extérieur de cet espace, il est conseillé de le placer de manière à ce que la commande ne puisse pas être touchée depuis la douche. **En aucun cas, il ne peut être placé dans le volume 1.**

EN/ The towel rack can always be placed inside volume 3 (see figure). If it is placed inside volume 2, place it so that the control is outside this space, it is advisable to place it so that the control cannot be touched from the shower. **Under no circumstances can it be placed within volume 1.**

DE/ Der Handtuchhalter kann immer in Band 3 platziert werden (siehe Abbildung). Wenn es innerhalb von Volumen 2 platziert wird, platzieren Sie es so, dass sich die Steuerung außerhalb dieses Raums befindet. Es empfiehlt sich, es so zu platzieren, dass die Steuerung von der Dusche aus nicht berührt werden kann. **Es darf unter keinen Umständen in Band 1 abgelegt werden.**

IT/ Il portasciugamani può sempre essere posizionato all'interno del volume 3 (vedi figura). Se è posizionato all'interno del volume 2 posizionarlo in modo che il comando sia all'esterno di questo spazio, si consiglia di posizionarlo in modo che il comando non possa essere toccato dalla doccia. **In nessun caso può essere inserito nel volume 1.**

3 brackets / soportes
colchetes / klammern
crochetes / supporti.

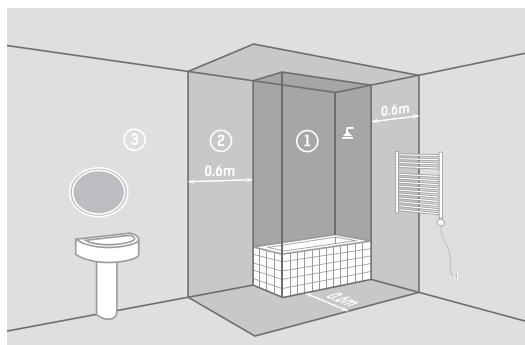

suelo / solo / sol
floor / erdboden / suolo

3x

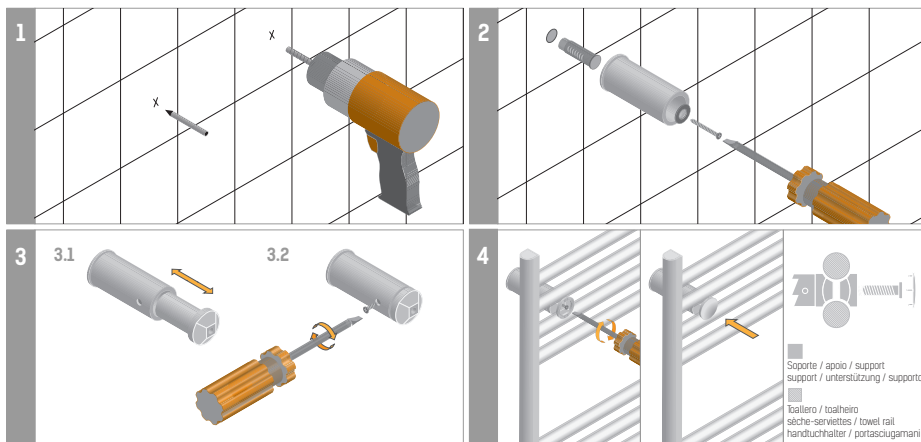



Fluido - Fluido - Fluid

T: +34936333471

www.gut.es

CONECTAR A TIERRA
CONNECT TO THE GROUND



DOWNLOAD:



Scan me

ES - Descarga el manual (disponible en varios idiomas) escaneando el código o a través del enlace.
PT - Baixe o manual (disponível em vários idiomas) digitalizando o código ou pelo link.
EN - Download the manual (available in multiple languages) by scanning the code or via the link.
FR - Téléchargez le manuel (disponible en plusieurs langues) en scannant le code ou via le lien.
IT - Scarica il manuale (disponibile in più lingue) scansionando il codice o tramite il link.
DE - Laden Sie das Handbuch (in mehreren Sprachen verfügbar) herunter, indem Sie den Code scannen oder über den Link.

https://www.dropbox.com/sh/vemb6qoa1ed73u7/AAA_cVu67LhsFcP8eJdEtfV6a?dl=0