

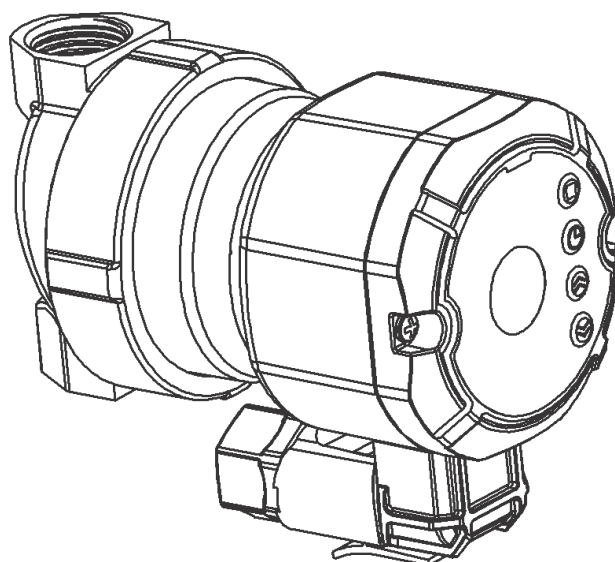

BETTER THAN GOOD

**CIRCULADORAS
NEO SAN 15/15 BTR**



MANUAL DE INSTALACION

IMPORTANTE

Se recomienda la lectura de este manual antes de su instalación y uso.

CUIDADO

Este manual es una parte integral del equipo y el usuario debe recibir una copia. El producto debe ser instalado y mantenido por personal calificado de acuerdo con las normas vigentes. El fabricante no se hace responsable de ningún daño resultante de una instalación incorrecta.

ATENCIÓN

Los trabajos de instalación y puesta en marcha deben ser realizados únicamente por personal cualificado.

En caso de incumplimiento de este requisito, la garantía de la empresa será nula y sin efecto, y además existe riesgo de lesiones o daños.

APLICACION

Bombas electrónicas de velocidad variable auto reguladas diseñadas para el flujo continuo del líquido.

Se logra una alta eficiencia energética de hasta el 80 % gracias al rotor con imán permanente:

- en sistemas de agua caliente doméstica
- en pequeños sistemas de calefacción
- en ventilación y aire acondicionado

CURVA DE RENDIMIENTO

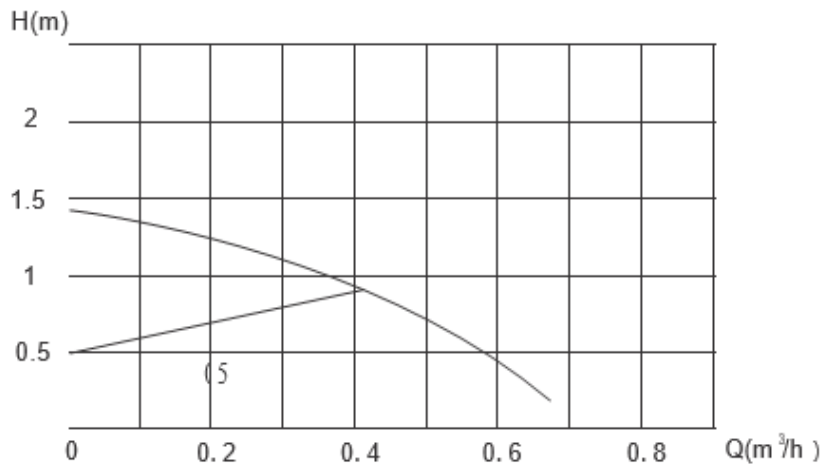

Máxima presión de trabajo 10 bar.

La presión mínima en el lado de succión (a una temperatura del agua de 90 °C) 0,2 bar

FLUIDOS

Agua caliente

Líquidos limpios, no corrosivos y no explosivos, libres de aceites minerales

ESPECIFICACIONES

Rosca IN / OUT	1 / 2 "
Altura Máxima (m)	1.1
Flujo Máximo (l/h)	10
Presión Máxima (bar)	10
Temperatura Máxima (°C)	95
Tensión (V)	220
Frecuencia (Hz)	50
Potencia (w)	3-9
Longitud cuerpo (mm)	80

BOMBA

Display con control de temperatura y tiempo.

El diseño del estator con acero inoxidable esférico.

El rotor de la aleación ferro-magnesio.

Montado directamente en la línea.

Cuerpo de bomba está hecha de acero inoxidable. AISI 304

Bomba de siete modos.

Bomba clase "A" de eficiencia energética.

IP44

Aislamiento F

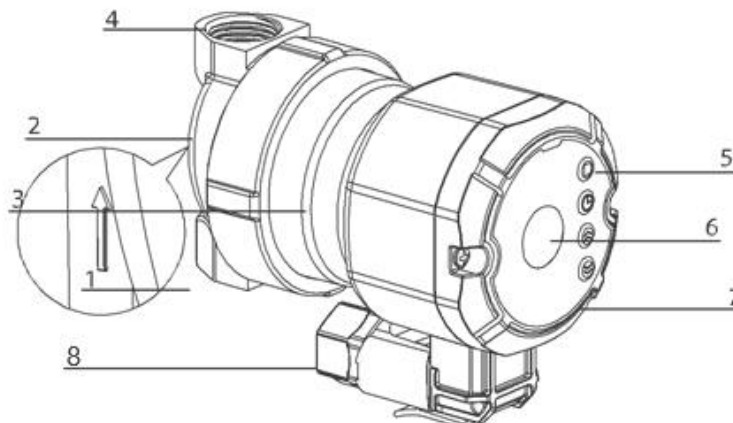

1. Entrada de líquido
2. Dirección del flujo.
3. Motor.
4. Salida del líquido.
5. Botón de conexión.
6. Etiqueta informativa
7. Unidad de Control
8. Entrada cable de conexión.

DESCRIPCION DEL PANEL DE CONTROL



	Indica 3 tipos de tiempo durante la configuración de la hora, (no se muestra durante el funcionamiento normal)
	Indica inicio y paro durante la configuración de tiempo y temperatura, no se muestra durante la operación normal
	Al configurar, muestra la temperatura y la hora presionando el botón; Muestra el tiempo de funcionamiento y la temperatura mientras está en funcionamiento.
	Se muestra cuando esté en modo de funcionamiento con control de tiempo y temperatura.
	Potencia de Trabajo.
	Modo Manual
	Modo Automático
	Stop
	Arranque



ENCENDIDO/APAGADO: para la función de ajuste de tiempo: ENCENDIDO significa iniciar el tiempo o la temperatura. APAGADO significa detener el tiempo y la temperatura.

Se muestra durante la configuración de tiempo y temperatura, no se muestra durante el funcionamiento normal, representando inicio y parada. Pero mostrará el tiempo y la temperatura configurados de manera alterna con un intervalo de tiempo de 5 segundos.

Si los tres períodos de ajuste de tiempo se establecen en 0, la bomba funciona solo en función de la temperatura

Accesorios

Las bombas se suministran con un cable conector especial y aislamiento térmico.

Instalación

- La bomba solo debe instalarse después de haber realizado todos los trabajos de soldadura y estañado, y de haber enjuagado las tuberías.
- Coloque la bomba en un lugar de fácil acceso, para que pueda ser revisada o reemplazada fácilmente.
- La instalación se realiza directamente en la tubería, en cualquier caso, en el punto más bajo (para evitar la acumulación de sedimentos y bloques).
- La flecha en la carcasa de la bomba indica la dirección del flujo del fluido.
- Se deben instalar válvulas de cierre antes y después de la bomba para facilitar los trabajos de mantenimiento, limpieza, inspección, reemplazo, etc.
- La bomba de circulación debe colocarse, si es posible, lo más lejos posible de curvas, codos y unidades de ramificación de la tubería para evitar remolinos turbulentos en el flujo de succión, lo que provoca un aumento del ruido durante el funcionamiento de la bomba.
- Antes de la instalación, lave cuidadosamente el sistema de la bomba de circulación. Para ello, utilice solo agua caliente a 80 °C. Luego, drene el agua del sistema para eliminar del circuito cualquier inclusión nociva.
- La bomba de circulación siempre se ajusta como se muestra

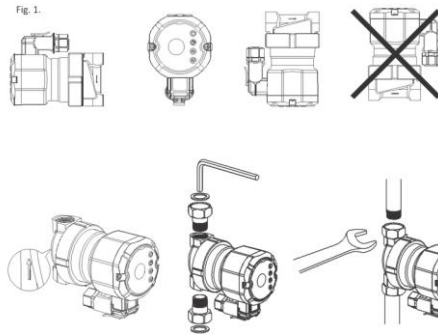

Nota: El trabajo de instalación se realiza de manera que se evite la entrada de gotas de líquido y en la caja de bornes del motor, tanto durante la instalación como durante el mantenimiento.

Nota: No agregue agua al circuito, ni el aditivo producido por hidrocarburos y aromáticos.

Fig.1 Posiciones de montaje

NOTA: El agua de la bomba de transferencia puede estar muy caliente y a alta presión: ¡riesgo de quemaduras! Antes de desmontar la bomba para drenar todo el líquido del sistema, cierre las válvulas de corte a ambos lados de la bomba.

No se permite que la bomba funcione en seco.



ATENCIÓN!

Es imposible aislar la unidad de control de la bomba del entorno. Si tiene aislamiento en la carcasa de la bomba, asegúrese de que los orificios para la salida del condensado permanezcan libres.

Conexión del suministro eléctrico

- La conexión a la red debe ser realizada por personal cualificado de acuerdo con los requisitos de seguridad generales y locales vigentes.
- Verifique que el voltaje y la frecuencia coincidan con los valores indicados en la placa de características.
- La bomba debe estar conectada a tierra.
- Un desajuste en el suministro puede provocar la desconexión total del sistema eléctrico
- La instalación del circuito de alimentación en el interruptor bipolar con una separación de contactos de al menos 2 mm debe soportar la corriente de carga correspondiente al consumo del motor.
- *Todos los motores de CA son resistentes a cortocircuitos.
- *Para evitar lesiones o descargas eléctricas, todo trabajo en la conexión a la red eléctrica, incluyendo el dispositivo de puesta a tierra, debe realizarse con el equipo apagado y la bomba sin corriente.
- *Toda la información eléctrica sobre la bomba se encuentra en la placa de características.
- *Cualquier fallo de voltaje puede causar daños al motor.

NOTA!

No toque el cable de alimentación con la tubería o la bomba; verifique la ausencia de cualquier tipo de humedad.

Modo de Ajuste

La selección del modo se realiza girando la perilla en la unidad de control de la bomba.

PUESTA EN MARCHA

Llenado del sistema con agua y purga

- Después de la instalación de la bomba, llene el sistema con agua. La bomba de circulación funciona a velocidad máxima fija.
- No encienda la bomba de circulación si el circuito no ha sido llenado.
- El líquido en el sistema de retorno se calienta a una alta temperatura bajo presión, y puede incluso pasar al estado de vapor. ¡Existe peligro de quemaduras!
- El riesgo de quemaduras ocurre al tocar la bomba de circulación.
- Es necesario proteger todos los componentes eléctricos de la unidad de control de la bomba de cualquier líquido.

MANTENIMIENTO

Al instalar una bomba de circulación en el sistema de calefacción, limpie el rotor de la cal según la dureza del agua, pero al menos 1 vez al año. Como se muestra en la Fig. 2.

Para evitar el sobrecalentamiento o dejar el motor con el bobinado energizado si el eje está bloqueado.

PROBLEMAS Y SOLUCIONES

En caso de problemas durante el funcionamiento, se aconseja contactar a K en la siguiente tabla de fallas y sus soluciones.

La bomba no se enciende.	No se enciende El voltaje de línea no corresponde a los parámetros Rotor bloqueado debido a depósitos o suciedad	Verificar conexiones y fusibles. Verificar datos de la bomba son correctos. Si hay cuerpos extraños, sal, etc. Purgar el rotor.
Aumento del ruido en el sistema	Tasa de circulación demasiada alta.	Establecer una velocidad más baja
Aumento del ruido en la bomba.	Aire en la bomba. Baja presión en la entrada	Purgar la bomba. Aumentar la presión de entrada.

GARANTÍA

1. El fabricante garantiza la seguridad del equipo, sujeto a las normas de transporte, almacenamiento, instalación y funcionamiento por parte del consumidor.

Período de garantía - 3 años a partir de la fecha de venta.

2. La garantía cubre todos los defectos causados por fallo del fabricante.

3. La garantía no cubre los defectos causados por fallo del consumidor como resultado del incumplimiento de las normas de instalación y funcionamiento, así como daños mecánicos.